

AUN 150 - Rampe adaptée aux bennes courtes

La rampe AUN 150 utilise la base d'une rampe courte et le cadre basculant d'une longue rampe. Il peut être coupé sur mesure pour s'adapter à des bennes aussi courtes que 1,5 mètre (benne + hayon = 1,5 mètres).

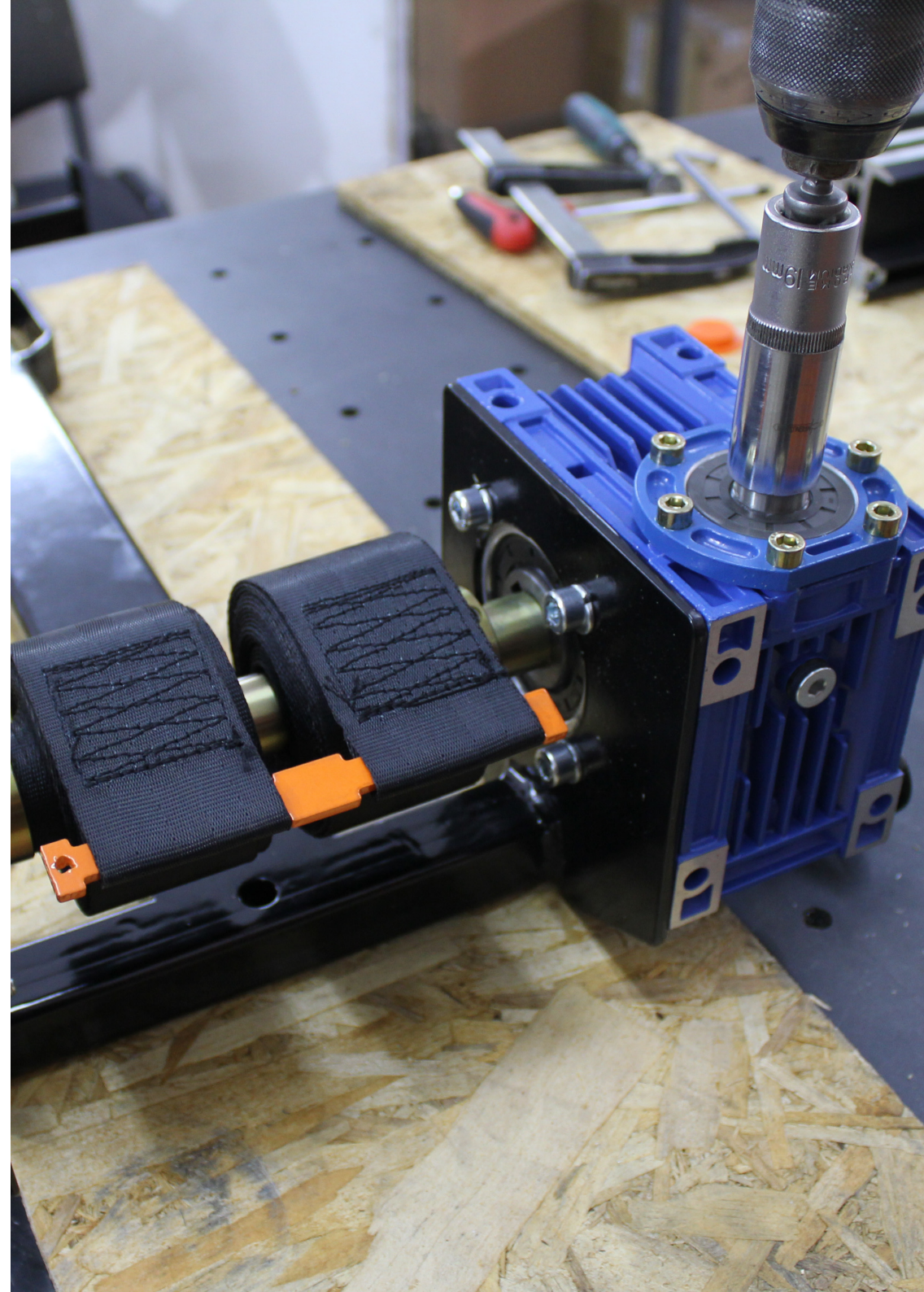

DIMENSIONS - POSITION CHARGÉE 2

DIMENSIONS - CHARGEMENT 3

VERROUS 4

SERRAGE - POSITION CHARGÉE 5

DIMENSIONS - POSITION CHARGÉE

Le châssis de base plus court garantit que l'extrémité arrière de la rampe est soutenue par le hayon lors du chargement dans des bennes plus courtes. Il n'y a donc pas de surplomb et la rampe devient plus solide.

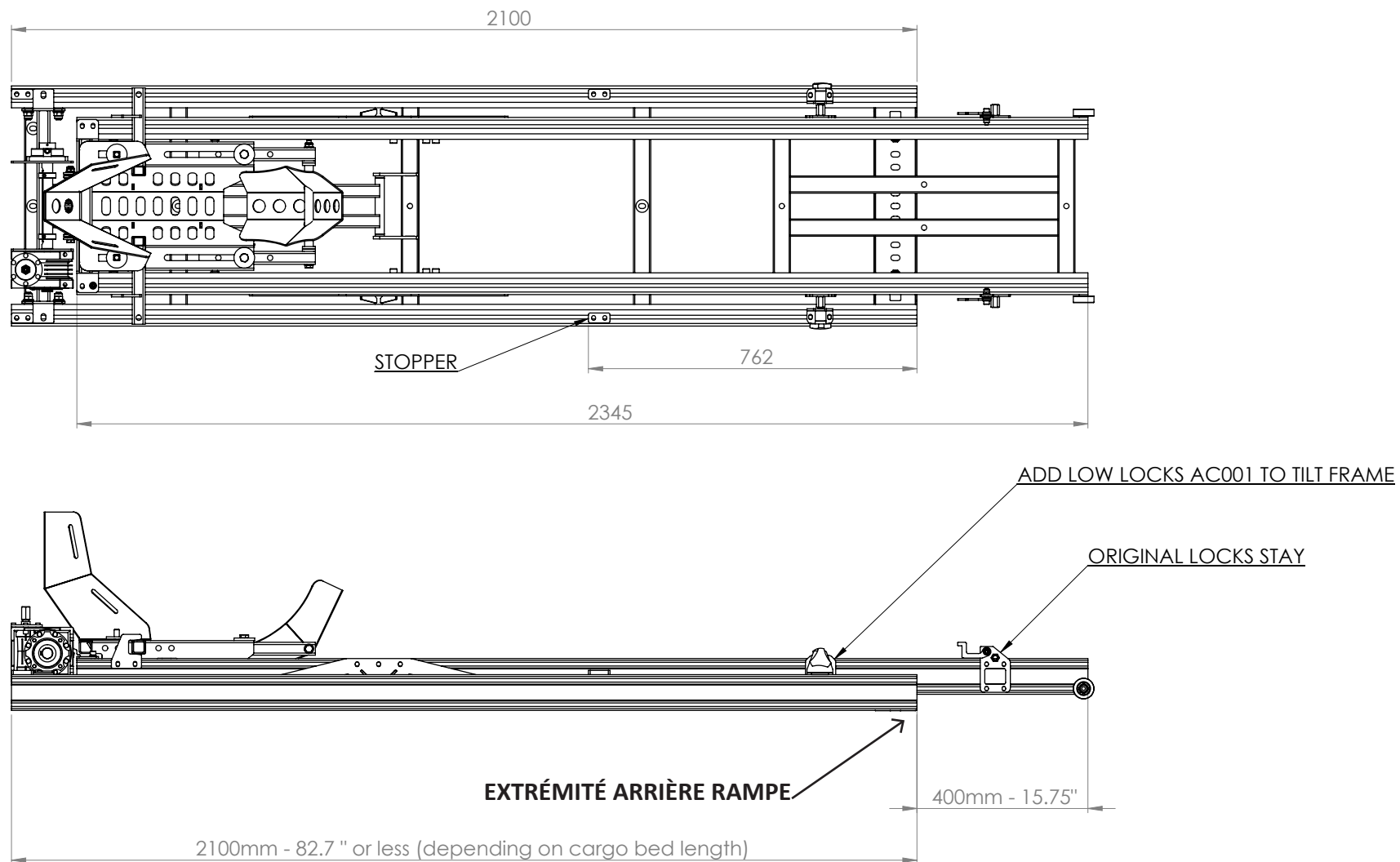

DIMENSIONS - CHARGEMENT

Même si le châssis de base est plus court, la hauteur de chargement est toujours la même. Le châssis de base est beaucoup moins sollicité car il n'y a pas de surplomb, et donc pas de levier supplémentaire.

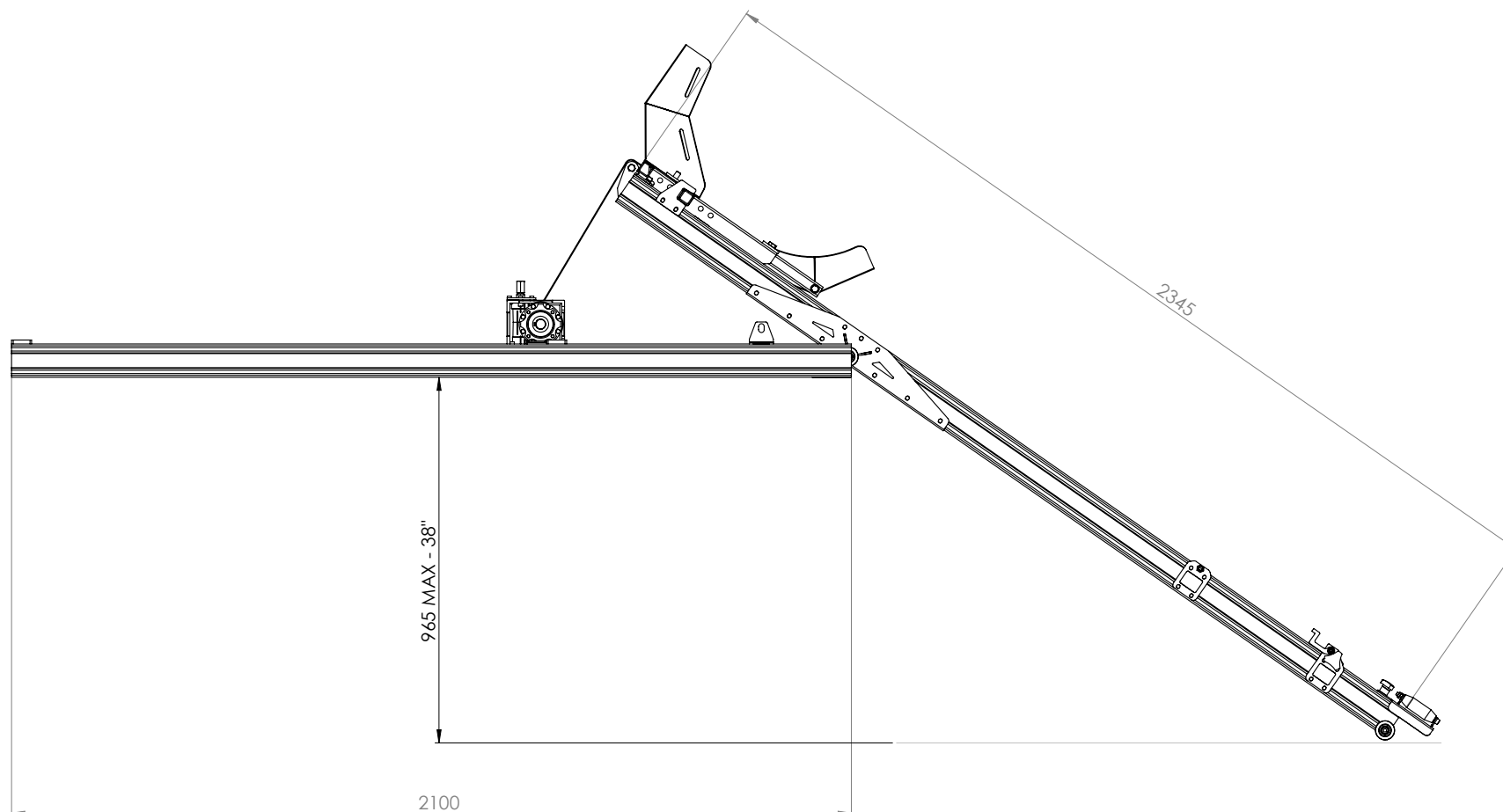

VERROUS

Installez une paire de verrous bas de l'extension AC 001 sur le cadre inclinable et conservez les verrous d'origine dans leur position d'origine.

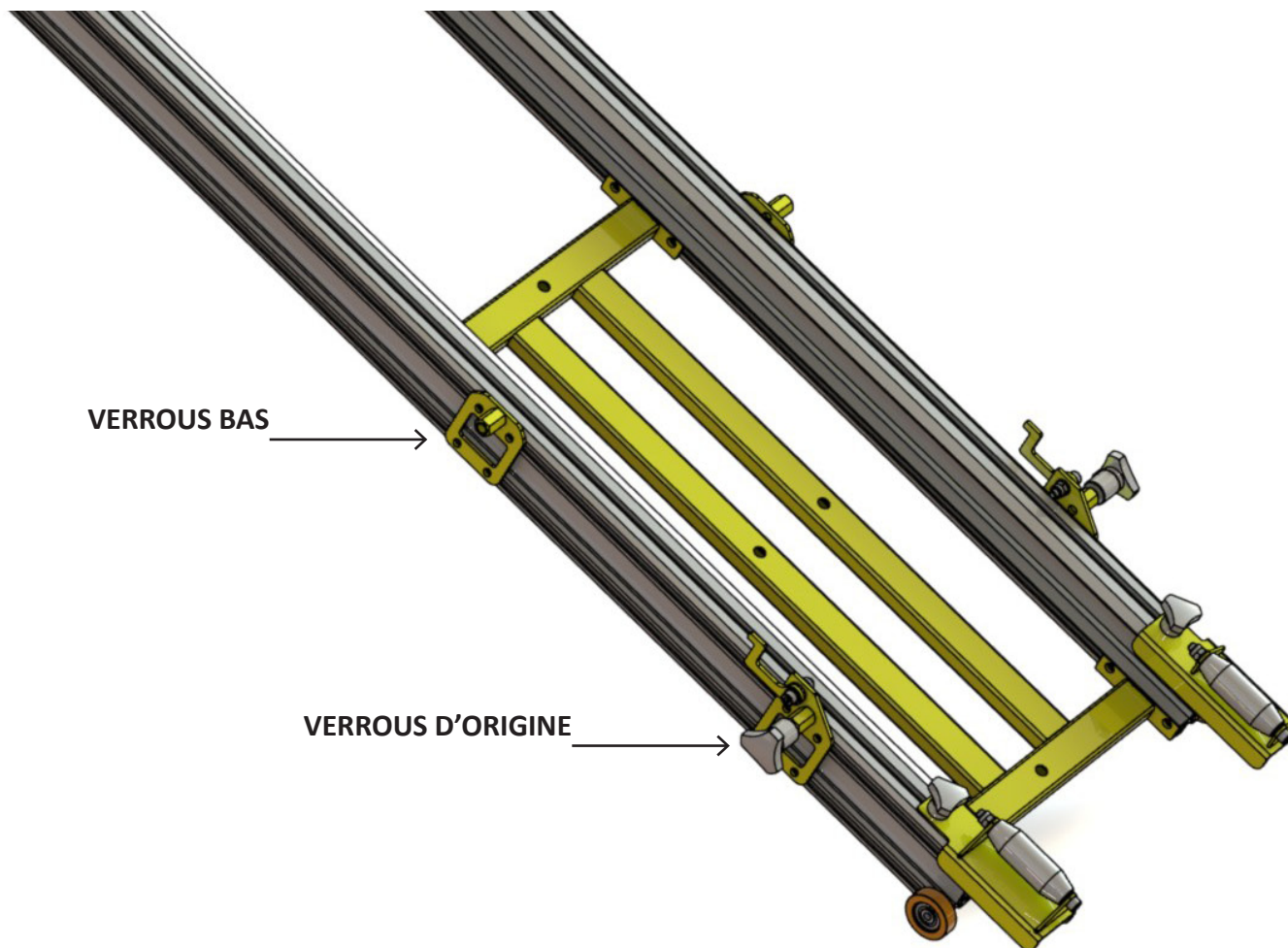

SERRAGE - POSITION CHARGÉE

Les verrous supplémentaires vous permettront de verrouiller la rampe en position «chargée». Conservez les verrous d'origine sur le cadre inclinable afin de pouvoir verrouiller la cale de roue lorsqu'elle descend pour charger la moto.

